

DATA _____

questionario dimensionamento guide

E.T.S.

FIRMA _____

Società _____

Nome _____

Telefono _____

Fax _____

Impiego: Si richiede una descrizione del tipo di lavoro che dovrà eseguire la guida corredata di uno schizzo rappresentativo quotato

Carico

Entità del carico _____ N

Dimensione del carico _____ mm

Posizione del carico dal carrello/dalla guida _____ mm

Dati di lavoro

asse X

asse Y

asse Z

corsa _____ mm

corsa _____ mm

corsa _____ mm

velocità _____ m/s

velocità _____ m/s

velocità _____ m/s

acceler. _____ m/s²

acceler. _____ m/s²

acceler. _____ m/s²

deceler. _____ m/s²

deceler. _____ m/s²

deceler. _____ m/s²

Cicli di lavoro nell'unità di tempo _____ /minuto _____ /ora

Ore di lavoro giornaliere _____

Giorni di lavoro settimanali _____

Precisione di posizionamento richiesta _____ mm

Durata della guida richiesta _____ ore di lavoro _____ km percorsi

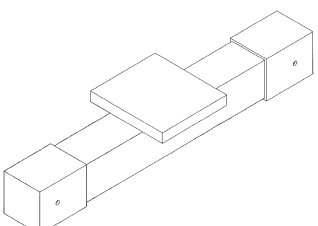
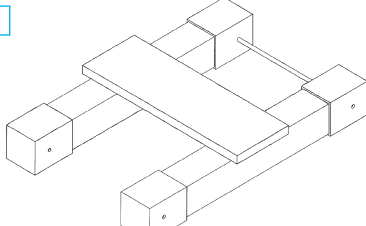
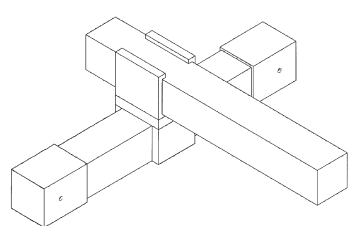
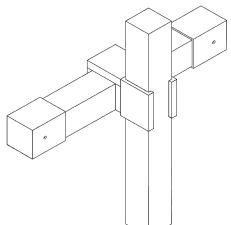
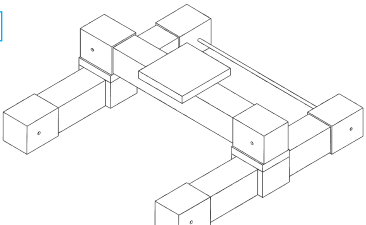
<input type="checkbox"/> 	<input type="checkbox"/> 	<input type="checkbox"/> 
<input type="checkbox"/> 	<input type="checkbox"/> 	<input type="checkbox"/> 